

# DO2L5M-Q68-LI2P5X5-H1181

## Optický senzor – reflexní snímače měřicí laserový senzor

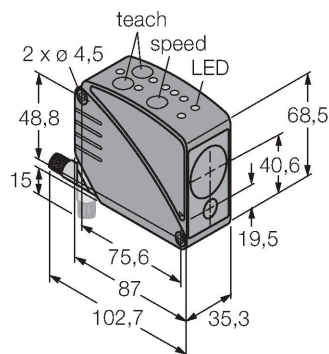

### Technické údaje

Typ	DO2L5M-Q68-LI2P5X5-H1181
ID č.	7700461
Funkce	Laserový reflexní snímač (doba chodu laseru)
Barva světla	červená
Vlnová délka	658 nm
Laserová třída	▲ 2
Opakovatelnost	1 mm
Rozsah	300...5000 mm
Napájecí napětí	12...24 VDC
Zvlnění	< 10 % U <sub>ss</sub>
DC jmenovitý provozní proud	≤ 100 mA
Proud naprázdno	≤ 108 mA
Ochrana proti zkratu	ano
Ochrana proti přepólování	ano
Výstupní funkce	spínací, PNP/analogový výstup
Proudový výstup	4...20 mA
Zatěžovací odpor	≤ 1000 Ω
Frekvence spínání	≤ 1000 Hz
Doba ustálení	≤ 1 s
Pouzdro	kvádrové pouzdro, LT3
Rozměry	87 x 35,3 x 68,5 mm
Materiál pouzdra	plast, ABS, černá
Čočka	plast, akrylát
Elektrické připojení	konektor, M12 x 1
Okolní teplota	0... +50 °C

### Vlastnosti

- zástrčka M12 x 1, 8pinová
- zobrazení síly signálu
- stupeň krytí IP67
- Dosah (měřicí rozsah) pro bílý objekt: 5 m
- nastavit lze 3 spínací výstupy
- napájecí napětí: 12...24 VDC
- spínací a měřicí rozsah nastavitelné nezávisle
- analogový výstup lze invertovat

### Schéma zapojení

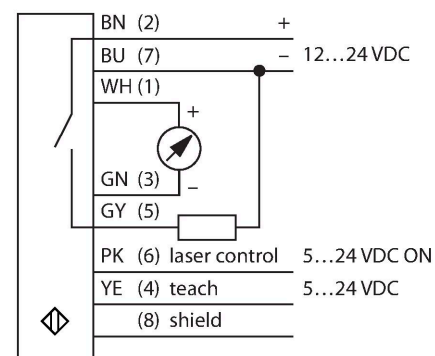

### Funkční princip

Tento senzor používá technologii měření času odrazu laserového paprsku a tím je extrémně výkonný. Laser pulzuje milionkrát za sekundu. Mikroprocesor zaznamenává čas mezi vysláním a příjmem impulzu od snímaného objektu zpět k senzoru. Za milisekundu senzor vyhodnotí tisíc impulzů a na výstupu předá příslušnou hodnotu. Nejvyšší přesnosti senzor dosáhne až po zahřátí, asi po 30 minutách.

## Technické údaje

Stupeň krytí	IP67
Speciální vlastnosti	laser vstup Teach
Indikace napájení	LED, zelená
Indikace stavu výstupu	LED, žlutá
Signalizace poruchy	LED
Indikace funkční rezervy	LED, červená
MTTF	15 let dle SN 29500 (Ed. 99) 40°C

## Rozlišení v závislosti na vzdálenosti

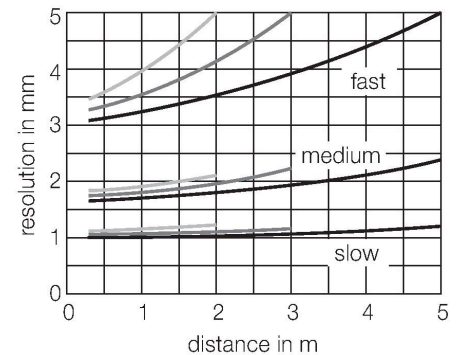

## Příslušenství

**TMBMSQ68IP** 7700410

Ochranné nerezové pouzdro se skleněným oknem, pro typy Q68

**TMBMSQ68P** 7700411

Montážní deska, nerez, pro typy Q68

**TMBQ68** 7700412

Montážní úchytka, nerez, pro typy Q68



**TMBQ68E** 7700413

Ochranné pouzdro, nerez, pro typy Q68

**TMBQ68IP** 7700414

Ochranné pouzdro, nerez, pro typy Q68

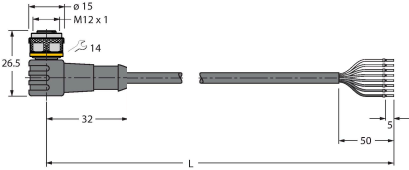
## Příslušenství

Rozměrový náčrtek	Typ	ID č.	
	WKC8T-2/TEL	6625133	Připojovací kabel, zásuvka M12 úhlová 8pinová, délka kabelu: 2 m, materiál kabelu: černé PVC; cULus certifikát; k dispozici i jiné délky kabelu a provedení, viz <a href="http://www.turck.cz">www.turck.cz</a>
	RKC8T-2/TEL	6625130	Připojovací kabel, zásuvka M12 přímá 8pinová, délka kabelu: 2 m, materiál kabelu: černé PVC; cULus certifikát; k dispozici i jiné délky kabelu a provedení, viz <a href="http://www.turck.cz">www.turck.cz</a>